



奔跑吧·少年
Passionate youth



盛羽国际
SHENGYU international

2021年福建省中学生羽毛球联赛

成绩册

2021年7月21日至25日

龙岩·长汀

Happy Run

2021年福建省中学生羽毛球联赛

资格审查公告

弃权人员名单:

初中组: 南平剑津中学	余戈尔 (男)
莆田青璜中学	林睦涵 (男)
莆田中山中学	朱婧雯 (女)
高中组: 泉州安溪铭选中学	林罗迪凯 (男)
	张铭达 (男)
莆田第一中学	叶陈捷 (男)
	林天心 (女)
	林 畅 (女)

人员名单更正:

初中组: 漳州第二中学	王伯钦更正王柏钦
-------------	----------

资格审查
2021.7.25

2021年福建省中学生羽毛球联赛优秀指导教师

组别 奖项	高中组	指导教师	初中组	指导教师
一等奖	漳州第一中学	叶清林	漳州第一中学	童志坚
一等奖	福州格致中学	林 莉	福州第十九中学	陈小小
二等奖	厦门第一中学	沈智挺	漳州第三中学	薛政萍
二等奖	厦门外国语学校	陈雅繁	莆田第八中学	黄冰晨

裁判长（签字）：
 2021年7月25日

2021年福建省中学生羽毛球联赛团体成绩表

组别 奖项	分数	高中组
一等奖	78	漳州第一中学
	56	福州格致中学
二等奖	14	厦门第一中学
	3	厦门外国语学校
三等奖	3	三明第二中学
	0	南平松溪一中

裁判长（签字）：

2021年7月25日



2021年福建省中学生羽毛球联赛团体成绩表

组别 奖项	分数	初中组
一等奖	41	漳州第一中学
	32	福州第十九中学
二等奖	14	漳州第三中学
	8	莆田第八中学
三等奖	7	厦门槟榔中学
	0	福州第一中学

裁判长（签字）：
 2021年7月25日

2021年福建省中学生羽毛球联赛高中团体总分表

单位	高中组					合计
	男单	男双	女单	女双	混双	
福州格致中学	5	14	16	9	12	56
厦门外国语学校			3			3
厦门第一中学	6	4	1	3		14
漳州第一中学	16	16	15	15	16	78
南平松溪一中						0
三明第二中学		1		1	1	3
福州左海学校			2			2
福州屏东中学					6	6
厦门双十中学				5		5
厦门科技中学	5					5
厦门第二中学	3					3
泉州永春一中				4		4
泉州第一中学						0
泉州第五中学						0
泉州安溪铭选中学						0
漳州艺术实验学校	2					2
大田县第五中学					2	2
三明第一中学		2				2
三明第九中学						0
莆田第八中学						0
莆田第一中学						0
合计	37	37	37	37	37	185

2021年福建省中学生羽毛球联赛初中团体总分表

单位	初中组					合计
	男单	男双	女单	女双	混双	
福州第一中学						0
厦门槟榔中学		2			5	7
福州第十九中学	3	9	5	11	4	32
漳州第一中学	7	10	6		18	41
莆田第八中学			3	5		8
福州华伦中学	5				6	11
福州外国语学校	7					7
福州江南水都中学			4		3	7
厦门第十中学			9	9		18
厦门湖滨中学		4				4
厦门松柏中学						0
泉州晋江华侨中学	2					2
漳州第二中学	9	7				16
漳州第三中学			7	7		14
大田县鸿图中学			3	4		7
南平剑津中学					1	1
莆田青璜中学						0
莆田中山中学						0
福安城北中学	4	5				9
合计	37	37	37	36	37	184

2021年福建省中学生羽毛球联赛成绩表

序号	名次		第一名	第二名	第三名	第四名	第五名	第六名	第七名	第八名
	项目									
高中组	1	男子单打	陈容锐 漳州一中	戴铖昊 漳州一中	姚宇 厦门第一中学	白睿 厦门科技中学	王佳烨 福州格致中学	曾卓 厦门第二中学	陈文彬 漳州艺术实验学校	徐叶灿 福州格致中学
	2	男子双打	戴铖昊 陈朝磊 漳州第一中学	张琪鑫 林鹏浩 漳州第一中学	王佳炜 王佳烨 福州格致中学	徐叶灿 刘海涛 福州格致中学	姚宇 罗亨鼎 厦门第一中学	张弛 林炫烨 福州格致中学	詹宸 张力涵 三明第一中学	陈泓历 何天逸 三明第二中学
	3	女子单打	王子翀 福州格致中学	黄圆景 福州格致中学	戴欣祺 漳州一中	朱晨希 漳州一中	陈可昕 漳州一中	陈一萱 厦门外国语学校	陈喆 福州左海学校	夏恩慈 厦门第一中学
	4	女子双打	朱晨希 张楚莹 漳州一中	黄圆景 陈语煊 福州格致中学	戴欣祺 黄舒怡 漳州一中	王熙怡 林奕涵 厦门双十中学	庄诗棋 陈灵钰 泉州永春一中	方浚音 夏恩慈 厦门第一中学	林玉洁 黄思涵 福州格致中学	游双意 陈祖琦 三明第二中学
	5	混合双打	郑仕航 王子翀 福州格致中学	陈容锐 陈可昕 漳州一中	颜子宸 林雨荷 福州屏东中学	林鹏浩 张楚莹 漳州一中	陈朝磊 黄舒怡 漳州一中	张弛 林冰清 福州格致中学	黄宏境 林子琪 大田屏东中学	林齐鑫 陈祖琦 三明第二中学
初中组	6	男子单打	王柏钦 漳州二中	范靖沂 福州外国语学校	谢乐恒 漳州一中	郭星宇 福州华伦中学	阮栩韬 福安城北中学	兰俊炜 福州第十九中学	刘尚翰 晋江华侨中学	许一境 漳州第一中学
	7	男子双打	吴梓昊 郑钦泽 漳州一中	王柏钦 李抒函 漳州二中	吴俊樵 阮畅 福州第十九中学	阮栩韬 缪鑫晖 福安城北中学	吴张惊鸿 叶轩和 厦门湖滨中学	沈泓宇 兰俊炜 福州第十九中学	吴陈修齐 陈孜宁 厦门槟榔中学	谢乐恒 许一境 漳州一中
	8	女子单打	陈虹文 厦门第十中学	卢思陆 漳州三中	林恩淇 漳州一中	甘雨珊 福州第十九中学	陈美希 福州江南水都中学	郑超颖 莆田第八中学	田园 大田县鸿图中学	郑诗韵 大田县鸿图中学
	9	女子双打	陈虹文 刘燕初 厦门第十中学	卢思陆 陈怡帆 漳州三中	甘雨珊 林佳 福州第十九中学	戴颖 郑超颖 莆田第八中学	田园 郑诗韵 大田县鸿图中学	朱芷瑶 周欣怡 福州第十九中学	李静媛 王佳璇 福州第十九中学	
	10	混合双打	郑钦泽 方思懿 漳州一中	吴梓昊 林恩淇 漳州一中	郭星宇 林涵梓 华伦中学	施淳铄 陈柯沂 厦门槟榔中学	吴俊樵 周欣怡 福州十九中	林柰宇 陈美希 江南水都中学	蔡相隆 郑钰琳 漳州一中	王睿屹 廖语轩 南平剑津中学

裁判长（签字）：

2021年7月25日



2021年福建省中学生羽毛球联赛 — 高中组男子单打

A组		1	2	3	4		胜次	净胜	名次
1	戴铖昊 (漳州第一中学)		21:11 21:15	21:6 14:21 21:7	21:12 21:3		3		1
2	曾祥麟 (福州格致中学)	11:21 15:21		10:21 11:21	21:15 21:14		1		3
3	白睿 (厦大科技中学)	6:21 21:14 7:21	21:10 21:11		21:0 21:0		2		2
4	杜皓铭 (泉州第五中学)	12:21 3:21	15:21 14:21	W-0			0		4

B组		1	2	3	4		胜次	净胜	名次
1	王佳烨 (福州格致中学)		21:10 21:13	21:13 19:21 21:6	21:9 21:7		3		1
2	陈文彬 (漳州艺术实验学校)	10:21 13:21		21:13 21:15	21:7 21:11		2		2
3	詹宸 (三明第一中学)	13:21 21:19 6:21	13:21 15:21		21:8 24:22		1		3
4	林希宁 (莆田第一中学)	9:21 7:21	7:21 11:21	8:21 22:24			0		4

2021年福建省中学生羽毛球联赛 — 高中组男子单打

C组		1	2	3	4	5	胜次	净胜	名次
1	陈容锐 (漳州第一中学)		21:12 21:8	21:8 21:15	21:4 21:7	21:7 21:5	4		1
2	尤苏睿 (三明第九中学)	12:21 8:21		21:18 18:21 9:21	21:8 21:8	21:8 21:8	2		3
3	曾卓 (厦门第二中学)	8:21 15:21	18:21 21:18 21:9		21:16 21:8	21:0 21:0	3		2
4	林希远 (莆田第一中学)	4:21 7:21	8:21 8:21	16:21 8:21		21:0 21:0	1		4
5	林以疆 (泉州第一中学)	7:21 5:21	8:21 8:21	W-0	W-0		0		5

D组		1	2	3	4		胜次	净胜	名次
1	何天逸 (三明第二中学)		14:21 19:21	14:21 9:21	21:13 21:19		1		3
2	徐叶灿 (福州格致中学)	21:14 21:19		19:21 13:21	21:13 21:9		2		2
3	姚宇 (厦门第一中学)	21:14 21:9	21:19 21:13		21:8 21:5		3		1
4	游子豪 (莆田第八中学)	13:21 19:21	13:21 9:21	8:21 5:21			0		4

2021年福建省中学生羽毛球联赛 — 高中组男子单打

	QUARTER FINALS		SEMI FINALS		FINALS	WINNER	
1 戴铖昊 漳州第一中学			21:13 21:9				
2 陈文彬 漳州艺术实验学校	2		1		22:20 21:17		
3 白睿 厦大科技中学	4	2	3	1			
4 王佳焯 福州格致中学	4		21:12 21:12	3			
5 陈容锐 漳州第一中学	21:17 21:15	21:17 21:11	W-0	21:19 12:21 8:6			
6 徐叶灿 福州格致中学	6		21:12 21:11	5			
7 曾卓 厦门第二中学	7	6	8	5			
8 姚宇 厦门第一中学	7		21:9 21:10	8			
王佳焯 福州格致中学 第五名	曾卓 厦门第二中学 第六名	徐叶灿 福州格致中学 第八名	陈文彬 漳州艺术实验学校 第七名	姚宇 厦门第一中学 第三名	白睿 厦大科技中学 第四名	戴铖昊 漳州第一中学 第二名	陈容锐 漳州第一中学 第一名

2021年福建省中学生羽毛球联赛 — 高中组女子单打

A组		1	2	3	4		胜次	净胜	名次
1	戴欣祺 (漳州第一中学)		21:3 21:7	21: 4 21: 3	21: 2 21: 3		3		1
2	陈一萱 (厦门外国语学校)	3:21 7:21		21: 10 21: 5	21: 10 21: 7		2		2
3	李丝弦 (南平松溪一中)	4: 21 3: 21	10:21 5: 21		17:21 19:21		0		4
4	陈灵钰 (泉州永春一中)	2: 21 3: 21	10: 21 7: 21	21:17 21:19			1		3

B组		1	2	3	4		胜次	净胜	名次
1	黄圆景 (福州格致中学)		21:6 21:7	21: 5 21: 5			2		1
2	夏恩慈 (厦门第一中学)	6:21 7:21		21: 5 21: 15			1		2
3	李嘉欢 (南平松溪一中)	5: 21 5: 21	5: 21 15: 21				0		3
4	林畅 (莆田第一中学)								

2021年福建省中学生羽毛球联赛 — 高中组女子单打

C组		1	2	3	4	5	胜次	净胜	名次
1	王子翀 (福州格致中学)	/	21:10 21:15	21:12 21:13	21:4 21:2	21:10 21:5	4		1
2	陈可昕 (漳州第一中学)	10:21 15:21	/	21:19 21:18	21:3 21:7	21:10 21:14	3		2
3	林奕涵 (厦门双十中学)	12:21 13:21	19:21 18:21	/	21:3 21:6	21:17 21:8	2		3
4	王孜月 (南平松溪一中)	4:21 2:21	3:21 7:21	3:21 6:21	/	W=0	0		5
5	林子琪 (大田县第五中学)	10:21 5:21	10:21 14:21	17:21 8:21	21:0 21:0	/	1		4

D组		1	2	3	4		胜次	净胜	名次
1	朱晨希 (漳州第一中学)	/	21:12 21:19	/	23:21 21:7		2		1
2	陈喆 (福州左海学校)	12:21 19:21	/	/	21:18 21:11		1		2
3	林天心 (莆田第一中学)	/	/	/	/	/	/	/	/
4	庄诗棋 (泉州永春一中)	21:23 7:21	18:21 11:21	/	/		0		3

2021年福建省中学生羽毛球联赛 — 高中组女子单打

	QUARTER FINALS	SEMI FINALS	FINALS	WINNER			
1 戴欣祺 漳州第一中学		21:1 21:5	1				
2 夏恩慈 厦门第一中学	2	21:17 19:21 21:14	21:12 21:11				
3 陈一萱 厦门外国语学校	3	21:7 21:8	1	4			
4 黄圆景 福州格致中学	3		4				
5 王子翀 福州格致中学				21:18 21:14			
6 陈喆 福州左海学校		21:9 21:10	5	21:18 21:13			
7 陈可昕 漳州第一中学	7	21:10 21:10	21:7 21:5				
8 朱晨希 漳州第一中学	7	21:13 21:13	8				
第五名 陈可昕 漳州第一中学	第六名 陈一萱 厦门外国语学校	第八名 夏恩慈 厦门第一中学	第七名 陈喆 福州左海学校	第三名 戴欣祺 漳州第一中学	第四名 朱晨希 漳州第一中学	第二名 黄圆景 福州格致中学	第一名 王子翀 福州格致中学

2021年福建省中学生羽毛球联赛 — 高中组男子双打

A组		1	2	3	4	5		胜次	净胜	名次
1	戴铖昊/陈朝磊 (漳州第一中学)	/	21:16 21:12	16:21 21:11 21:9	21:13 21:12	21:3 21:11		4		1
2	陈泓历/何天逸 (三明第二中学)	16:21 12:21	/	15:21 18:21	20:22 15:21	21:6 21:12		1		4
3	王佳炜/王佳烨 (福州格致中学)	21:16 11:21 9:21	21:15 21:18	/	21:19 21:16	21:8 21:8		3		2
4	姚宇/罗亨鼎 (厦门第一中学)	13:21 12:21	22:20 21:15	19:21 16:21	/	21:6 21:10		2		3
5	龚航/游子豪 (莆田第八中学)	3:21 11:21	6:21 12:21	8:21 8:21	6:21 10:21	/		0		5

B组		1	2	3	4	5	6	胜次	净胜	名次
1	张琪鑫/林鹏浩 (漳州第一中学)	/	21:11 21:8	21:18 21:13	21:9 21:14	/	21:9 21:7	4		1
2	詹宸/张力涵 (三明第一中学)	11:21 8:21	/	7:21 11:21	18:21 21:12 18:21	/	21:14 21:14	1		4
3	徐叶灿/刘海涛 (福州格致中学)	18:21 13:21	21:7 21:11	/	21:13 19:21 21:18	/	21:17 21:8	3		2
4	张弛/林炫烨 (福州格致中学)	9:21 14:21	21:18 12:21 21:18	13:21 21:19 18:21	/	/	21:11 21:16	2		3
5	林罗迪恺/张铭达 (安溪铭选中学)	/	/	/	/	/	/	/	/	/
6	林希宁/林希远 (莆田第一中学)	9:21 7:21	14:21 14:21	17:21 8:21	11:21 16:21	/	/	0		5

2021年福建省中学生羽毛球联赛 — 高中组男子双打

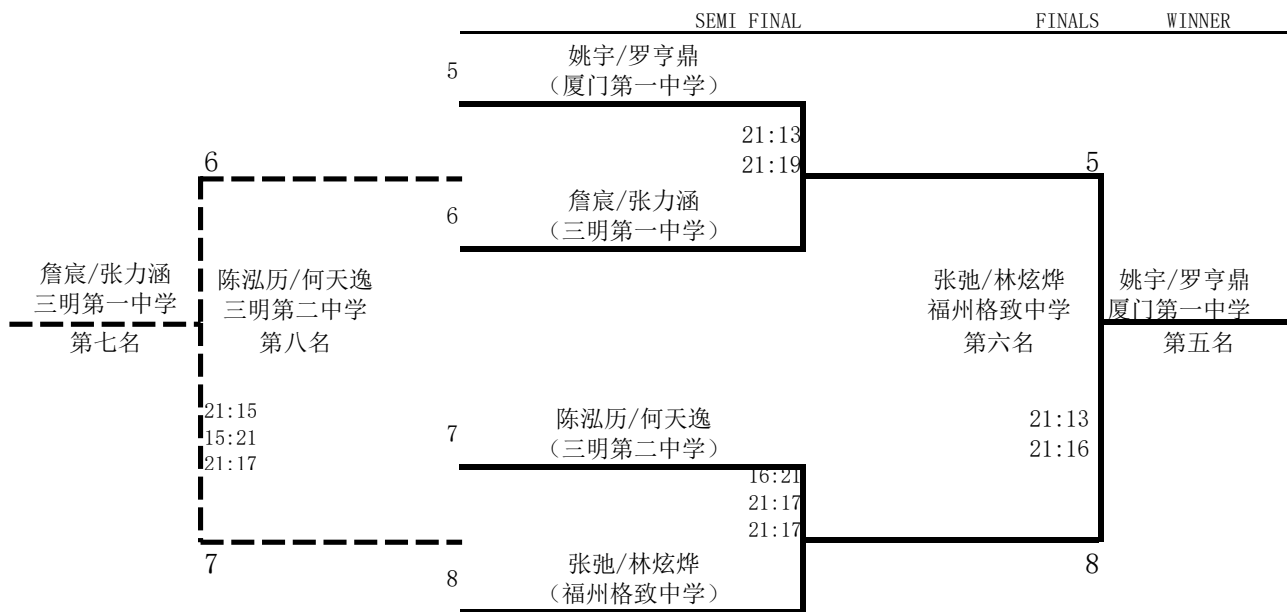
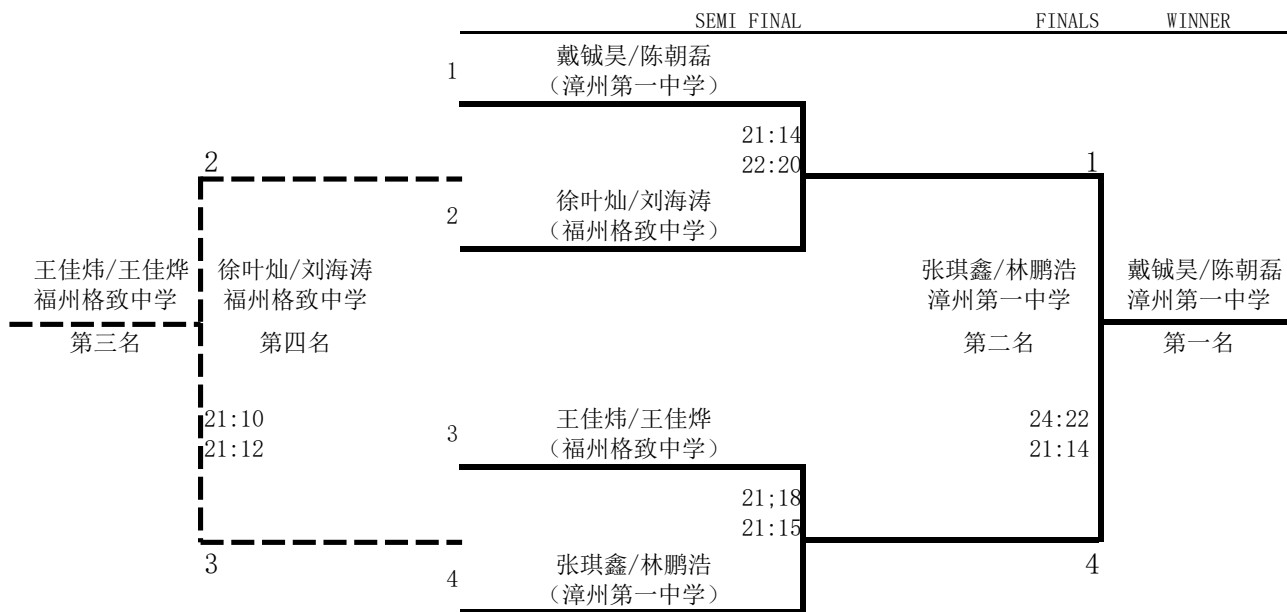

2021年福建省中学生羽毛球联赛 — 高中组女子双打

A组		1	2	3	4	5		胜次	净胜	名次
1	黄圆景/陈语煊 (福州格致中学)		21:0 21:0	21:18 21:18	21:13 21:7	21:7 21:11		4		1
2	王孜月/李嘉欢 (南平松溪一中)	W-0		1:21 4:21	3:21 4:21	18:21 12:21		0		5
3	戴欣祺/黄舒怡 (漳州第一中学)	18:21 18:21	21:1 21:4		21:10 21:10	21:4 21:12		3		2
4	方浚音/夏恩慈 (厦门第一中学)	13:21 7:21	21:3 21:4	10:21 10:21		21:11 21:18		2		3
5	庄诗棋/陈灵钰 (泉州永春一中)	7:21 11:21	21:18 21:12	4:21 12:21	11:21 18:21			1		4

B组		1	2	3	4	5	6	胜次	净胜	名次
1	林玉洁/黄思涵 (福州格致中学)		21:0 21:0	21:12 21:15	16:21 14:21	21:19 19:21 17:21	21:16 15:21 13:21	2		4
2	李丝弦/吴语萌 (南平松溪一中)	W-0		15:21 14:21	9:21 8:21	8:21 18:21	3:21 6:21	0		6
3	刘婧文/吴雨洁 (厦门外国语学校)	12:21 15:21	21:15 21:14		15:21 16:21	17:21 7:21	12:21 10:21	1		5
4	王熙怡/林奕涵 (厦门双十中学)	21:16 21:14	21:9 21:8	21:15 21:16		21:13 21:15	12:21 17:21	4		2
5	游双意/陈祖琦 (三明第二中学)	19:21 21:19 21:17	21:8 21:18	21:17 21:7	13:21 15:21		16:21 13:21	3		3
6	朱晨希/张楚莹 (漳州第一中学)	16:21 21:15 21:13	21:3 21:6	21:12 21:10	21:12 21:17	21:16 21:13		5		1

2021年福建省中学生羽毛球联赛 — 高中组女子双打

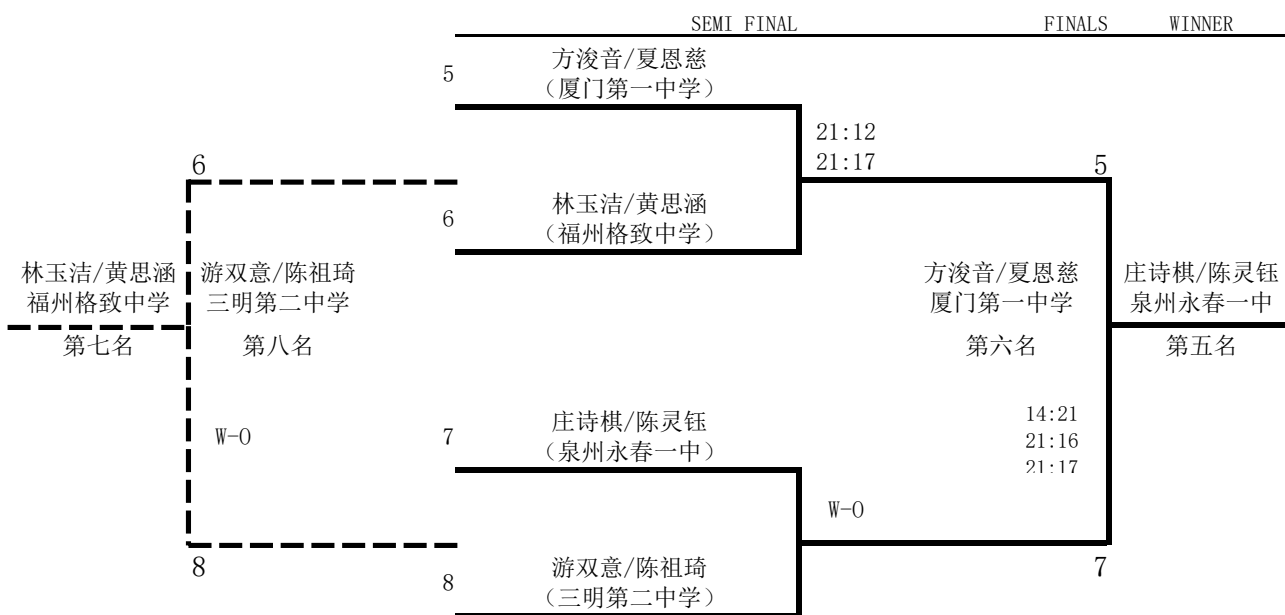
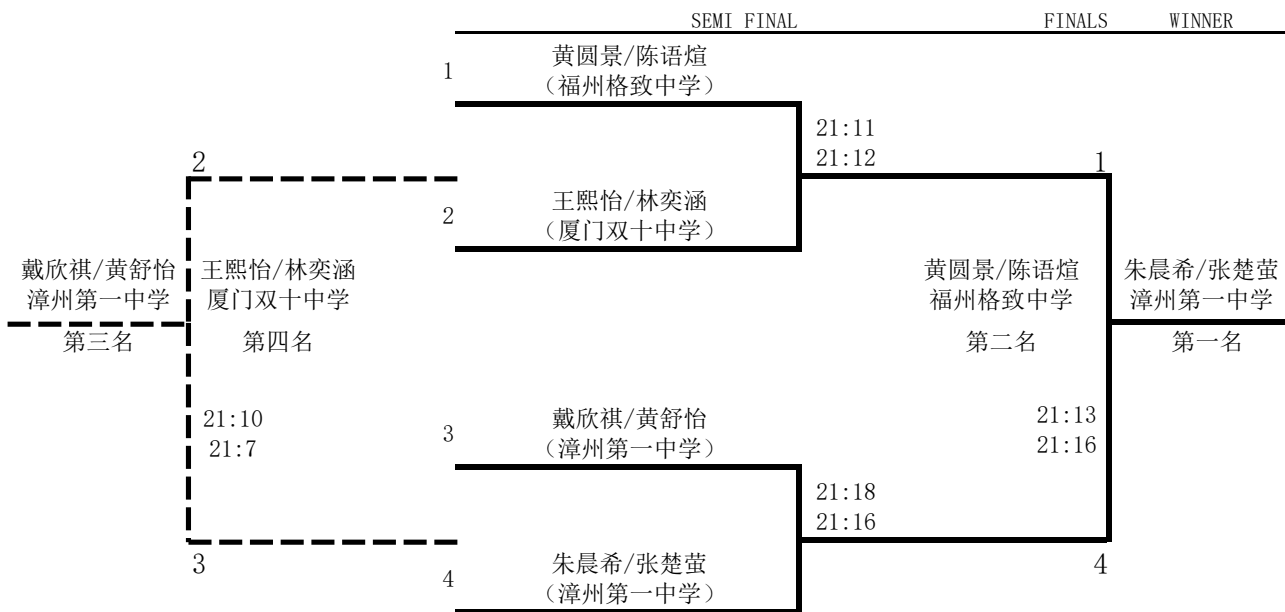

2021年福建省中学生羽毛球联赛 — 高中组混合双打

A组		1	2	3	胜次	净胜	名次
1	陈容锐/陈可昕 (漳州第一中学)		21:9 21:2	21:10 21:6	2		1
2	郑亦淮/吴雨洁 (厦门外国语学校)	9:21 2:21		13:21 6:21	0		3
3	颜子宸/林雨荷 (福州屏东中学)	10:21 6:21	21:13 21:6		1		2

B组		1	2	3	胜次	净胜	名次
1	张弛/林冰清 (福州格致中学)			14:21 21:16 19:21	0		2
2	叶陈捷/林畅 (莆田第一中学)						
3	黄宏境/林子琪 (大田县第五中学)	21:14 16:21 21:19			1		1

C组		1	2	3	胜次	净胜	名次
1	林鹏浩/张楚莹 (漳州第一中学)		21:9 21:9	21:13 15:21 16:21	1		2
2	林恒晓/刘婧文 (厦门外国语学校)	9:21 9:21		10:21 13:21	0		3
3	郑仕航/王子翀 (福州格致中学)	13:21 21:15 21:16	21:10 21:13		2		1

D组		1	2	3	胜次	净胜	名次
1	陈朝磊/黄舒怡 (漳州第一中学)		18:21 12:21	21:16 21:11	1		2
2	林齐鑫/陈祖琦 (三明第二中学)	21:18 21:12		21:18 21:14	2		1
3	罗亨鼎/方浚音 (厦门第一中学)	16:21 11:21	18:21 14:21		0		3

2021年福建省中学生羽毛球联赛 — 高中组混合双打

	QUARTER FINALS	SEMI FINALS	FINALS	WINNER			
1 陈容锐/陈可昕 漳州第一中学							
2 张弛/林冰清 福州格致中学							
3 颜子宸/林雨荷 福州屏东中学							
4 黄宏境/林子琪 大田县第五中学							
5 郑仕航/王子翀 福州格致中学							
6 陈朝磊/黄舒怡 漳州第一中学							
7 林鹏浩/张楚莹 漳州第一中学							
8 林齐鑫/陈祖琦 三明第二中学							
第五名	第六名	第八名	第七名	第三名	第四名	第二名	第一名
	21:16 21:13	22:24 21:18 21:16	21:18 21:15	21:18 23:21	21:18 16:21 21:7	21:14 16:21 21:15	
	21:19 20:22 21:16	21:19 21:15 21:19	17:21 21:15 21:19	21:14 21:12	21:12 21:18		

2021年福建省中学生羽毛球联赛 — 初中组男子单打

A组		1	2	3	4		胜次	净胜	名次
1	阮钰琨 (福州第一中学)		21:17 11:21 15:21	8:21 2:21	16:21 19:21		0		4
2	刘尚翰 (晋江华侨中学)	17:21 21:11 21:15		7:21 4:21	16:21 21:15 24:22		2		2
3	谢乐恒 (漳州第一中学)	21:8 21:2	21:7 21:4		21:4 21:8		3		1
4	陈宸 (莆田中山中学)	21:16 21:19	21:16 15:21 22:24	4:21 8:21			1		3

B组		1	2	3	4	5	胜次	净胜	名次
1	余戈尔 (南平剑津中学)								
2	范靖沂 (福州外国语学校)			21:7 21:7	21:18 21:19		2		1
3	刘宇成 (福州第一中学)		7:21 7:21		9:21 20:22		0		3
4	阮栩韬 (福安城北中学)		18:21 19:21	21:9 22:20			1		2
5	林睦涵 (莆田青璜中学)								

2021年福建省中学生羽毛球联赛 — 初中组男子单打

C组		1	2	3	4	5	胜次	净胜	名次
1	叶翔赫 (南平剑津中学)		6:21 8:21	21:8 20:22 22:24	1:21 7:21	14:21 17:21	0		5
2	兰俊炜 (福州第十九中学)	21:6 21:8		21:12 21:14	12:21 7:21	21:18 21:15	3		2
3	张书晨 (莆田中山中学)	8:21 22:20 24:22	12:21 14:21		11:21 7:21	13:21 15:21	1		4
4	王柏钦 (漳州第二中学)	21:1 21:7	21:12 21:7	21:11 21:7		21:17 21:7	4		1
5	缪鑫晖 (福安城北中学)	21:14 21:17	18:21 15:21	21:13 21:15	17:21 7:21		2		3

D组		1	2	3	4		胜次	净胜	名次
1	萨元璟 (福州第一中学)		21:9 18:21 21:15	21:13 21:23 19:21	18:21 21:16 5:21		1		3
2	王睿屹 (南平剑津中学)	9:21 21:18 15:21		13:21 9:21	10:21 9:21		0		4
3	许一境 (漳州第一中学)	13:21 23:21 21:19	21:13 21:9		8:21 8:21		2		2
4	郭星宇 (福州华伦中学)	21:18 16:21 21:5	21:10 21:9	21:8 21:8			3		1

2021年福建省中学生羽毛球联赛 — 初中组男子单打

	QUARTER FINALS		SEMI FINALS		FINALS		WINNER	
1	谢樂恒 漳州第一中学		阮翎韬 福安城北中学		刘尚翰 晋江华侨中学		范靖沂 福州外国语学校	
2	阮翎韬 福安城北中学		刘尚翰 晋江华侨中学		范靖沂 福州外国语学校		王柏钦 漳州第二中学	
3	刘尚翰 晋江华侨中学		范靖沂 福州外国语学校		王柏钦 漳州第二中学			
4	范靖沂 福州外国语学校		王柏钦 漳州第二中学					
5	阮翎韬 福安城北中学	兰俊炜 福州第十九中学	许一境 漳州第一中学	刘尚翰 晋江华侨中学	谢樂恒 漳州第一中学	郭星宇 福州华伦中学	范靖沂 福州外国语学校	王柏钦 漳州第二中学
6	阮翎韬 福安城北中学	兰俊炜 福州第十九中学	许一境 漳州第一中学	刘尚翰 晋江华侨中学	谢樂恒 漳州第一中学	郭星宇 福州华伦中学	范靖沂 福州外国语学校	王柏钦 漳州第二中学
7	阮翎韬 福安城北中学	兰俊炜 福州第十九中学	许一境 漳州第一中学	刘尚翰 晋江华侨中学	谢樂恒 漳州第一中学	郭星宇 福州华伦中学	范靖沂 福州外国语学校	王柏钦 漳州第二中学
8	阮翎韬 福安城北中学	兰俊炜 福州第十九中学	许一境 漳州第一中学	刘尚翰 晋江华侨中学	谢樂恒 漳州第一中学	郭星宇 福州华伦中学	范靖沂 福州外国语学校	王柏钦 漳州第二中学

2021年福建省中学生羽毛球联赛 — 初中组女子单打

A组		1	2	3		胜次	净胜	名次
1	林恩淇 (漳州第一中学)		21:2 21:3	21:8 21:13		2		1
2	林昱苒 (福州第一中学)	2:21 3:21		4:21 3:21		0		3
3	田园 (大田县鸿图中学)	8:21 13:21	21:4 21:3			1		2

B组		1	2	3	4	胜次	净胜	名次
1	陈虹文 (厦门第十中学)		21:4 21:8	21:12 21:9	21:6 21:7	3		1
2	廖语轩 (南平剑津中学)	4:21 8:21		8:21 5:21	16:21 14:21	0		4
3	陈美希 (福州江南水都中学)	12:21 9:21	21:8 21:5		21:13 21:14	2		2
4	刘嘉宜 (莆田中山中学)	6:21 7:21	21:16 21:14	13:21 14:21		1		3

C组		1	2	3	4	胜次	净胜	名次
1	林涵梓 (福州华伦中学)		14:21 21:15 12:21	21:3 21:4	21:19 19:21 12:21	1		3
2	郑超颖 (莆田第八中学)	21:14 15:21 21:12		21:6 21:5	24:22 17:21 13:21	2		2
3	肖若菡 (福州第一中学)	3:21 4:21	6:21 5:21		3:21 7:21	0		4
4	郑诗韵 (大田县鸿图中学)	19:21 21:19 21:12	22:24 21:17 21:13	21:3 21:7		3		1

D组		1	2	3		胜次	净胜	名次
1	卢思陆 (漳州第三中学)			21:15 21:9		1		1
2	朱婧雯 (莆田中山中学)							
3	甘雨珊 (福州第十九中学)	15:21 9:21				0		2

2021年福建省中学生羽毛球联赛 — 初中组女子单打

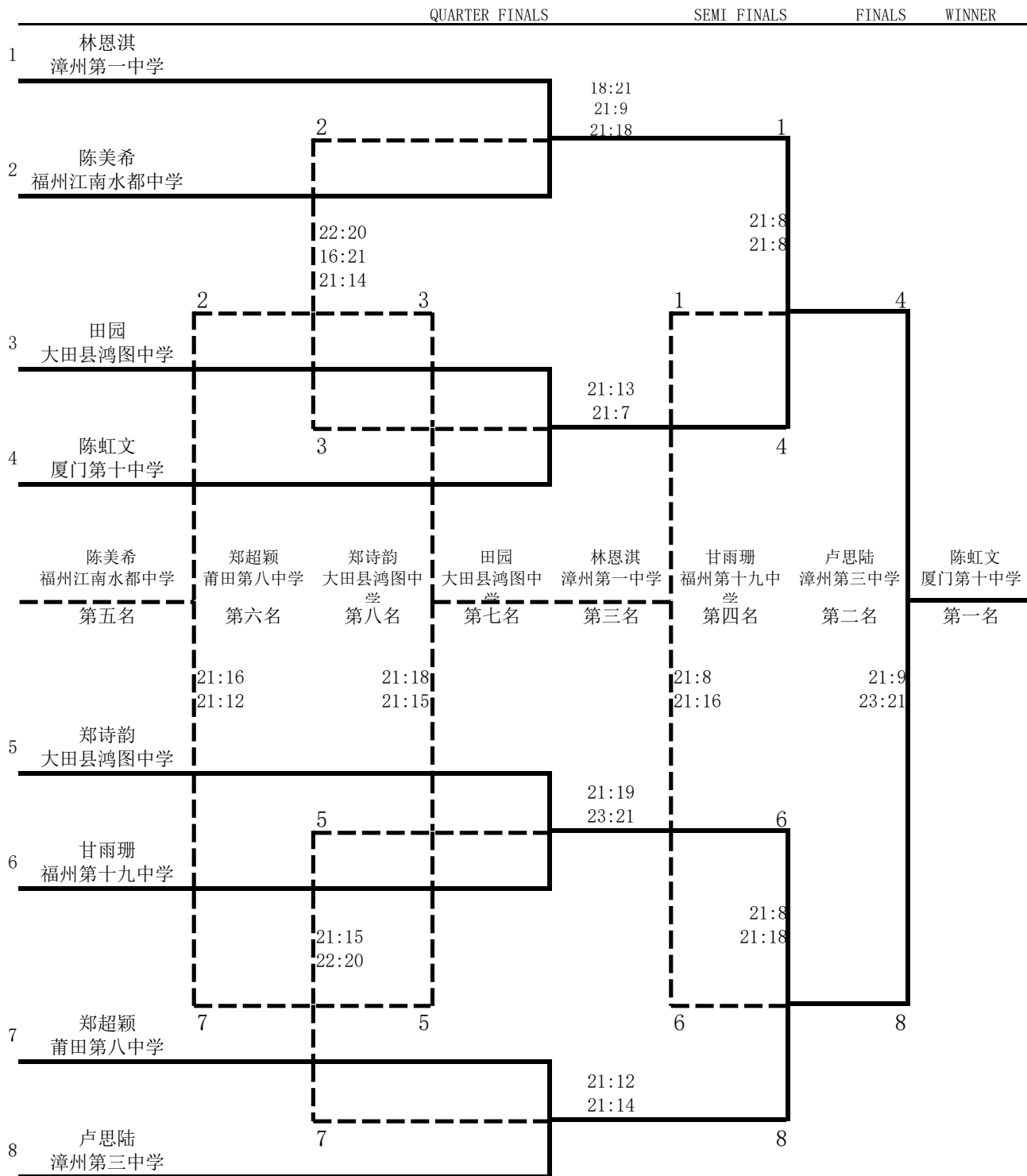

2021年福建省中学生羽毛球联赛 — 初中组男子双打

A组		1	2	3	4	胜次	净胜	名次
1	萨元璟/刘宇成 (福州第一中学)		9:21 8:21	21:17 10:21 18:21	18:21 21:16 17:21	0		4
2	谢乐恒/许一境 (漳州第一中学)	21:9 21:8		21:11 21:17	21:14 21:13	3		1
3	吴张惊鸿/叶轩和 (厦门湖滨中学)	17:21 21:10 21:18	11:21 17:21		21:13 21:14	2		2
4	林秋辰/林硕涵 (福州第十九中学)	21:18 16:21 21:17	14:21 13:21	13:21 14:21		1		3

B组		1	2	3	4	胜次	净胜	名次
1	吴俊樵/阮畅 (福州第十九中学)		22:20 22:20	21:13 21:8	13:21 21:10 21:11	3		1
2	王柏钦/李抒函 (漳州第二中学)	20:22 20:22		21:3 21:7	21:9 21:10	2		2
3	卓城涵/陈嘉辉 (莆田第八中学)	13:21 8:21	3:21 7:21		7:21 13:21	0		4
4	连彦程/杨涵承 (厦门松柏中学)	21:13 10:21 11:21	9:21 10:21	21:7 21:13		1		3

2021年福建省中学生羽毛球联赛 — 初中组男子双打

C组		1	2	3	4	胜次	净胜	名次
1	张书晨/陈宸 (莆田中山中学)		11:21 21:17 21:17	12:21 10:21	6:21 6:21	1		3
2	阮钰琨/陈力涵 (福州第一中学)	21:11 17:21 17:21		13:21 15:21	12:21 13:21	0		4
3	沈泓宇/兰俊炜 (福州第十九中学)	21:12 21:10	21:13 21:15		23:25 25:27	2		2
4	吴陈修齐/陈孜宁 (厦门槟榔中学)	21:6 21:6	21:12 21:13	25:23 27:25		3		1

D组		1	2	3	4	胜次	净胜	名次
1	吴沛宸/程元成 (福州第一中学)		8:21 7:21	初男双015 场地4 07-22 20:40	1:21 4:21	0		3
2	阮栩韬/缪鑫晖 (福安城北中学)	21:8 21:7			10:21 14:21	1		2
3	叶翔赫/余戈尔 (南平剑津中学)				初男双024 场地3 07-23 10:50			
4	吴梓昊/郑钦泽 (漳州第一中学)	21:1 21:4	21:10 21:14			2		1

2021年福建省中学生羽毛球联赛 — 初中组男子双打

	QUARTER FINALS	SEMI FINALS	FINALS	WINNER			
1 谢樂恒/许一境 漳州第一中学		21:15 22:20					
2 王柏钦/李抒函 漳州第二中学	1		2				
	21:15 21:19		21:13 20:22 21:18				
3 吴张惊鸿/叶轩和 厦门湖滨中学	3	1	4	2			
		21:19 21:16					
4 吴俊樵/阮畅 福州第十九中学	3		4				
吴张惊鸿/叶轩和 厦门湖滨中学	沈泓宇/兰俊炜 福州第十九中学	谢樂恒/许一境 漳州第一中学	吴陈修齐/陈孜宁 厦门槟榔中学	吴俊樵/阮畅 福州第十九中学	阮栩韬/缪鑫晖 福安城北中学	王柏钦/李抒函 漳州第二中学	吴梓昊/郑钦泽 漳州第一中学
第五名	第六名	第八名	第七名	第三名	第四名	第二名	第一名
	21:9 17:21 21:13	21:13 21:18			21:14 21:10	21:10 21:5	
5 吴陈修齐/陈孜宁 厦门槟榔中学							
				21:18 24:22			
6 阮栩韬/缪鑫晖 福安城北中学	5		6				
	21:11 26:28 21:15		21:7 21:7				
7 沈泓宇/兰俊炜 福州第十九中学	7	5	6	8			
			21:11 21:15				
8 吴梓昊/郑钦泽 漳州第一中学	7		8				

2021年福建省中学生羽毛球联赛 — 初中组女子双打

A组		1	2	3	4	5	胜次	净胜	名次
1	卢思陆/陈怡帆 (漳州第三中学)		18:21 17:21	21:16 21:9	21:16 21:16	21:17 12:21 21:19	3		1
2	朱芷瑶/周欣怡 (福州第十九中学)	21:18 21:17		16:21 22:24	19:21 21:11 21:11	21:11 11:21 14:21	2	0	4
3	戴颖/郑超颖 (莆田第八中学)	16:21 9:21	21:16 24:22		21:14 19:21 18:21	21:17 21:17	2	1	2
4	郑钰琳/方思懿 (漳州第一中学)	16:21 16:21	21:19 11:21 11:21	14:21 21:19 21:18		15:21 14:21	1		5
5	田园/郑诗韵 (大田县鸿图中学)	17:21 21:12 19:21	11:21 21:11 21:14	17:21 17:21	21:15 21:14		2	0	3

B组		1	2	3	4	5	胜次	净胜	名次
1	陈虹文/刘燕初 (厦门第十中学)		21:16 21:15			21:13 21:19	2		1
2	甘雨珊/林佳 (福州第十九中学)	16:21 15:21				21:16 21:12	1		2
3	朱婧雯/刘嘉宜 (莆田中山中学)								
4	胡澜鑫/杨雅惠 (漳州第三中学)								
5	李静媛/王佳璇 (福州第十九中学)	13:21 19:21	16:21 12:21				0		3

2021年福建省中学生羽毛球联赛 — 初中组女子双打

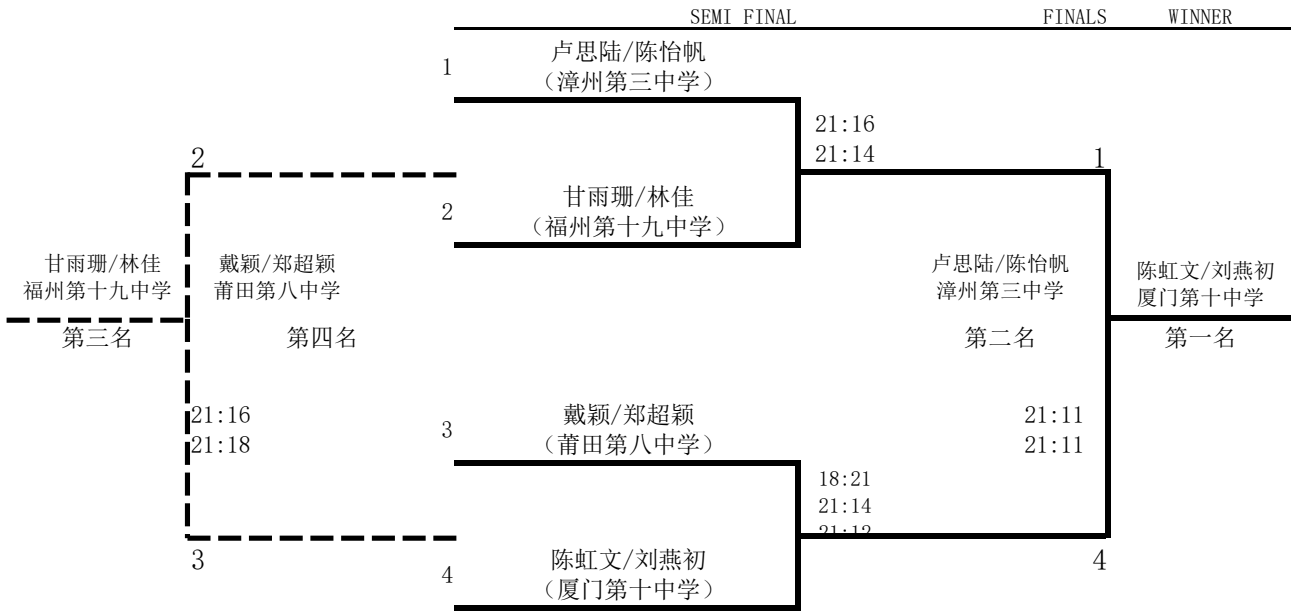

2021年福建省中学生羽毛球联赛 — 初中组混合双打

A组		1	2	3	4	5		胜次	净胜	名次
1	郑钦泽/方思懿 (漳州第一中学)		21:5 21:2	21:10 21:15	22:20 21:9	16:21 19:21		3		2
2	程元成/肖若菡 (福州第一中学)	5:21 2:21		6:21 9:21	3:21 5:21	2:21 5:21		0		5
3	林柰宇/陈美希 (福州江南水都中学)	10:21 15:21	21:6 21:9		21:16 11:21 21:17	13:21 15:21		2		3
4	吴俊樵/周欣怡 (福州第十九中学)	20:22 9:21	21:3 21:5	16:21 21:11 17:21		22:20 16:21 14:21		1		4
5	吴梓昊/林恩淇 (漳州第一中学)	21:16 21:19	21:2 21:5	21:13 21:15	20:22 21:16 21:14			4		1

B组		1	2	3	4	5	6	胜次	净胜	名次
1	蔡相隆/郑钰琳 (漳州第一中学)		21:9 21:7	21:15 21:13	21:17 8:21 15:21	19:21 2:11	21:12 21:8	3		3
2	叶昊霖/林昱苒 (福州第一中学)	9:21 7:21		11:21 15:21	10:21 5:21	2:21 2:21	11:21 7:21	0		6
3	王睿屹/廖语轩 (南平剑津中学)	15:21 13:21	21:11 21:15		11: 21 11: 21	9:21 2:21	21:16 21:7	2		4
4	施淳铄/陈柯沂 (厦门槟榔中学)	17:21 21:18 21:15	21:10 21:5	21:11 21:11		13:21 13:21	21:6 21:7	4		2
5	郭星宇/林涵梓 (福州华伦中学)	21:19 11:2	21:2 21:2	21:9 21:2	21:13 21:13		21:9 21:5	5		1
6	陈毅林/戴颖 (莆田第八中学)	12:21 8:21	21:11 21:7	16:21 7:21	6:21 7:21	9:21 5:21		1		5

